



METALMASTER®

STOGO TILTELIS ŠIFERIUI BE ASBESTO

MONTAVIMO INSTRUKCIJA

STOGO TILTELIS – Šiferiui be asbesto

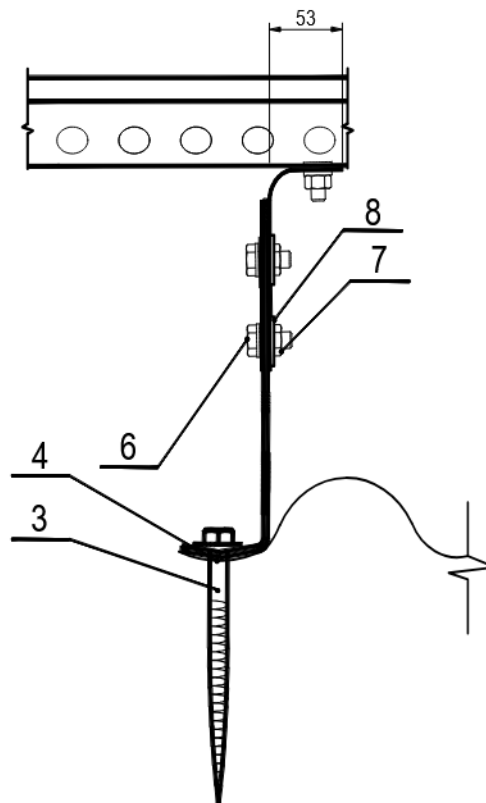
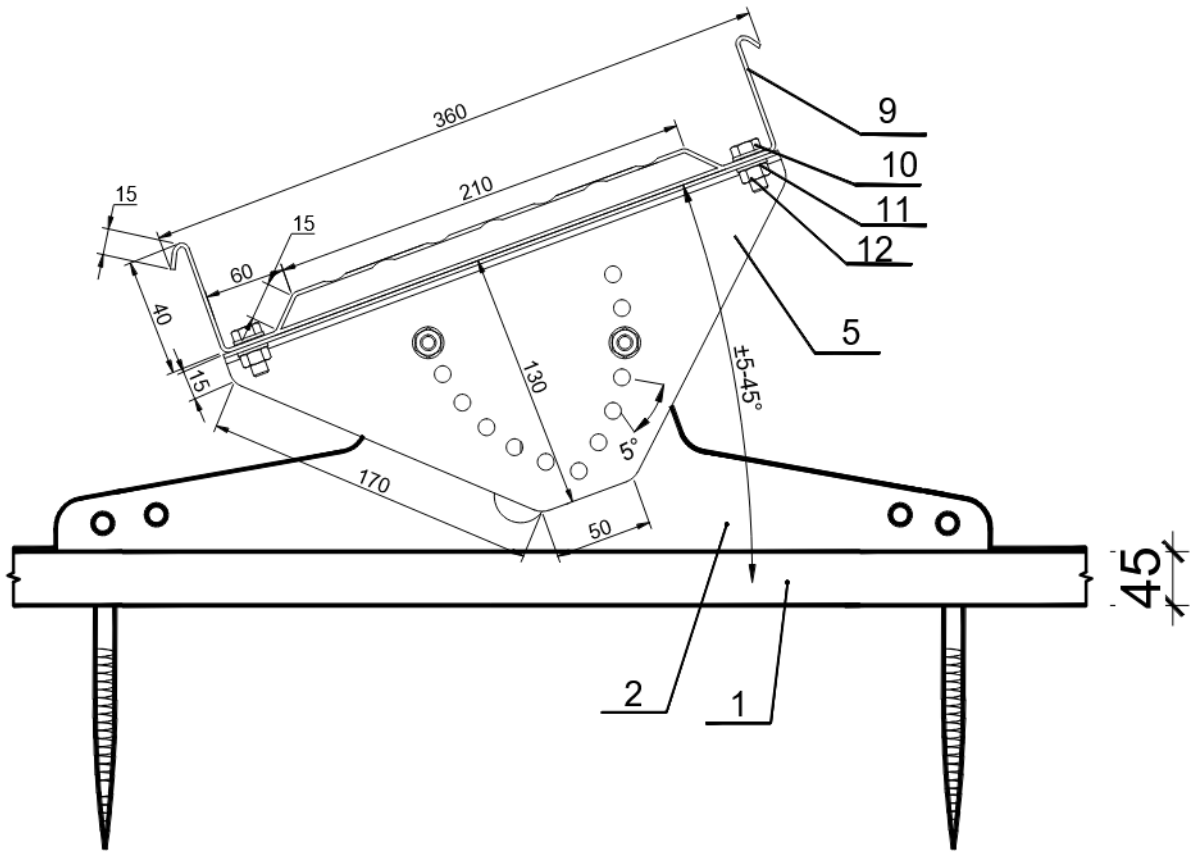

Stogo tiltelio komplektas 1.12m

Pozicija	Pavadinimas	Kiekis
1.	<i>Stogo danga.</i>	-
2.	<i>RP laikiklis</i>	3
3.	<i>Varžtas M8x60</i>	6
4.	<i>Guminė poveržlė M8</i>	6
5.	<i>Pasvirimą reguliuojanti plokštelė</i>	3
6.	<i>Varžtas M8x14</i>	6
7.	<i>Veržlė M8</i>	6
8.	<i>Poveržlė M8</i>	6
9.	<i>Tiltelis 1.12m</i>	1
10.	<i>Varžtas M10x16</i>	6
11.	<i>Veržlė M10</i>	6
12.	<i>Poveržlė M10</i>	6

Kiekiai priklauso nuo komplektų skaičiaus.

Stogo tiltelio komplektas 3m

Pozicija	Pavadinimas	Kiekis
1.	<i>Stogo danga.</i>	-
2.	<i>RP laikiklis</i>	4
3.	<i>Varžtas M8x60</i>	8
4.	<i>Guminė poveržlė M8</i>	8
5.	<i>Pasvirimą reguliuojanti plokštelė</i>	4
6.	<i>Varžtas M8x14</i>	8
7.	<i>Veržlė M8</i>	8
8.	<i>Poveržlė M8</i>	8
9.	<i>Tiltelis 3 m</i>	1
10.	<i>Varžtas M10x16</i>	8
11.	<i>Veržlė M10</i>	8
12.	<i>Poveržlė M10</i>	8

Kiekiai priklauso nuo komplektų skaičiaus.

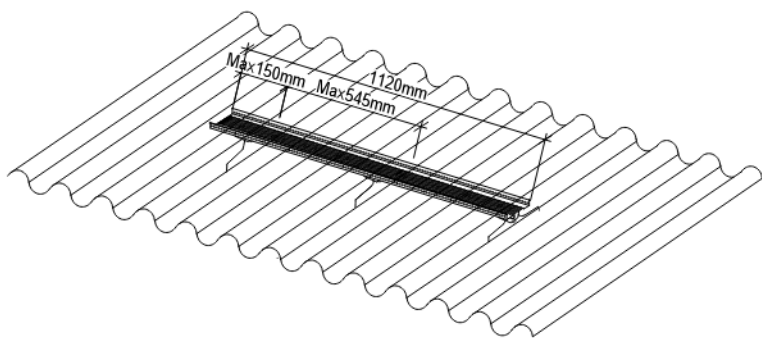

1.pav.

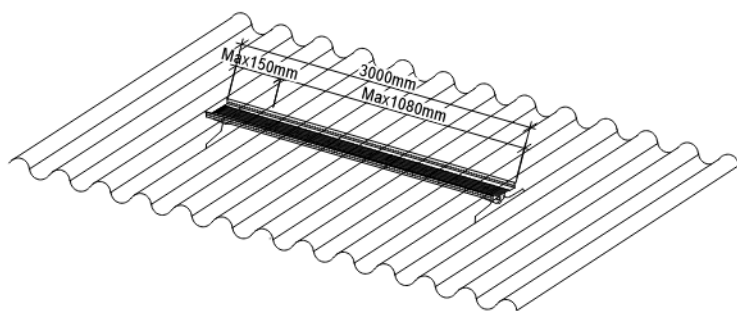

2.pav.

Naudojimas

- Stogo tiltelis reikalingas, kai stogo nuolydis yra didesnis nei (5°);
- Stogo tiltelis gali būti įrengiamas, kai stogo nuolydis yra (5° - 45°) ;
- Stogo tiltelis būtinai turi būti įrengtas, kad būtų užtikrintas saugus judėjimas ant stogo

Saugumas

- Ant stogo tiltelio gali būti 1 žmogus, sveriantis iki 110 kg!
- Judėdami ant stogo tiltelio naudokite apsauginius diržus!
- Žiemą, prieš judėdami ant stogo tiltelio, nuvalykite sniegą nuo stogo tiltelio!

Prieš įrengdami stogo tiltelį:

- Suplanuokite vietą, kur atliksite montavimą.
- Įsitikinkite, kad stogo konstrukcija yra stabili.
- Stogo tiltelį rekomenduojama montuoti virš stogo grebėstų (Idealu, jei galima pritvirtinti prie gegnių).
- Patikrinkite, ar stogo danga sumontuota pagal stogo montavimo instrukcijas.
- Prieš montuodami atramas, pažymėkite tiesią liniją, kurioje planuojate įrengti stogo tiltelį, pavyzdžiui, spalvota kreidos linija
- Įsitikinkite, kad stogo tiltelis bus sumontuotas tiesia linija.

Stogo tiltelio montavimas:

- Sumontuokite RP montavimo plokštę, įstatydami ją į stogo lakšto įdubimą, kad PR montavimo plokštė būtų vertikaloje padėtyje (3 pav.).
- Įsitikinkite, kad RP tvirtinimo plokštės detalės yra išdėstytos taip, kaip parodyta 3 ir 4 paveikslėliuose.
- Pritvirtinkite RP tvirtinimo plokštę prie stogo dangos naudodami 2 M8x60 mm varžtus. (Žiūrėti 3 ir 4 pav.)
- Varžtus priveržkite tiek, kad jie šiek tiek įsipaustų į RP tvirtinimo plokštę. Nereikia jų per stipriai veržti.
- Prie RP tvirtinimo plokštės pritvirtinkite pasvirimo reguliavimo plokštę 2 M8x14 varžtais, veržlėmis ir poveržlėmis. (Žiūrėti 4 pav.)
- Pritvirtinkite stogo tiltelį prie pasvirimo reguliavimo plokštės 2 M10x16 varžtais, veržlėmis ir poveržlėmis. Didžiausias atstumas tarp RP tvirtinimo plokščių ir tiltelio galų neturi viršyti 150 mm (žiūrėti 1 ir 2 pav.).
- Stogo tiltelį galite paprasčiausiai pailginti įstatydami jo sekcijas viena į kitą.

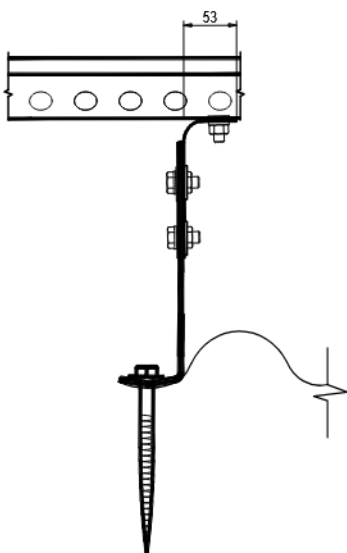

3.pav.

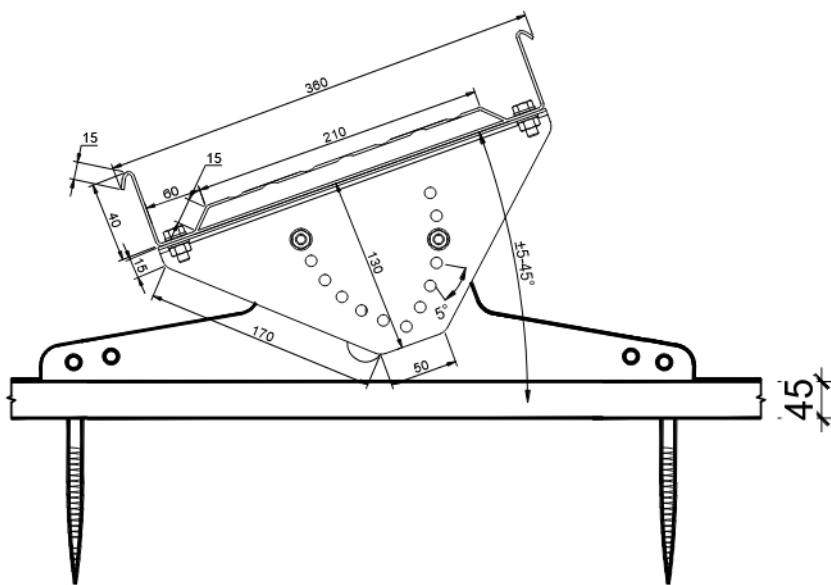

4.pav.