



# METALMASTER®

**STOGO TILTELIS**

**VENEZIA**

**VILO**

MONTAVIMO INSTRUKCIJA



### Stogo tiltelio komplektas 1.12m

Pozicija	Pavadinimas	Kiekis
1.	Stogo danga	-
2.	RP Laikiklis	3
3.	Varžtas M8x60	6
4.	Pasvirimą reguliuojanti plokštelė	3
5.	Varžtas M8x14	6
6.	Veržlė M8	6
7.	Poveržlė M8	6
8.	Tiltelis 1.12m	1
9.	Varžtas M10x16	6
10.	Veržlė M10	6
11.	Poveržlė M10	6

Kiekiai priklauso nuo komplektų skaičiaus.

### Stogo tiltelio komplektas 3.0m

Pozicija	Pavadinimas	Kiekis
1.	Stogo danga	-
2.	RP Laikiklis	4
3.	Varžtas M8x60	8
4.	Pasvirimą reguliuojanti plokštelė	4
5.	Varžtas M8x14	8
6.	Veržlė M8	8
7.	Poveržlė M8	8
8.	Tiltelis 3.0m	1
9.	Varžtas M10x16	8
10.	Veržlė M10	8
11.	Poveržlė M10	8

Kiekiai priklauso nuo komplektų skaičiaus.

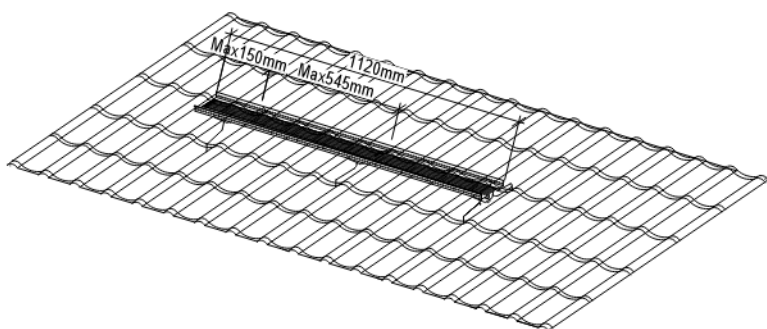

1.att.

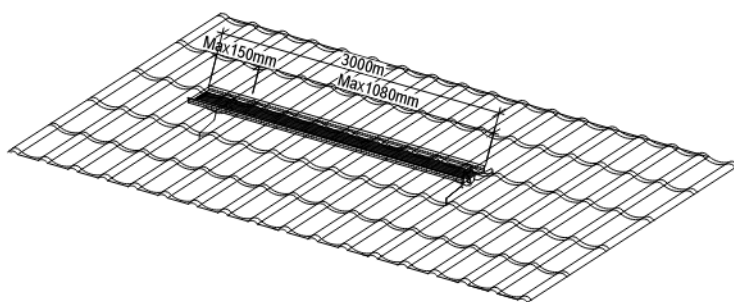

2.att.

## **Naudojimas**

---

- Stogo tiltelis reikalingas, kai stogo nuolydis yra didesnis nei ( $5^\circ$ );
- Stogo tiltelis gali būti įrengiamas, kai stogo nuolydis yra  $5-45^\circ$ .
- Stogo tiltelis būtinai turi būti įrengtas, kad būtų užtikrintas saugus judėjimas ant stogo;

## **Saugumas**

---

- Ant stogo tiltelio gali būti 1 žmogus, sveriantis iki 110 kg!
- Judėdami ant stogo tiltelio naudokite apsauginius diržus!
- Žiemą, prieš judėdami ant stogo tiltelio, nuvalykite sniegą nuo stogo tiltelio!

## **Prieš įrengdami stogo tiltelį:**

---

- Suplanuokite vietą, kurioje jį įrengsite.
- Įsitikinkite, kad stogo konstrukcija yra stabili.
- stogo tiltelį rekomenduojama įrengti aukščiau stogo lentjuosčių (geriausia, jei galite pritvirtinti turėklus).
- Patikrinkite, ar stogo danga įrengta pagal stogo įrengimo instrukcijas.
- Prieš įrengdami atramas, pažymėkite tiesią liniją, kur planuojate įrengti stogo tiltelį, pavyzdžiui, spalvota kreidele.
- Įsitikinkite, kad stogo tiltelis bus įrengtas tiesia linija.

## Stogo tiltelio montavimas:

- Pastatykite PR tvirtinimo plokštę ant stogo dangos siūlės iškyšos krašto taip, kad ji būtų vertikaliai. (Žiūrėti 3 pav.)
- Įsitikinkite, kad PR tvirtinimo plokštės detalės yra išdėstytos taip, kaip parodyta 3 ir 4 paveikslėliuose.
- Pritvirtinkite PR tvirtinimo plokštę prie stogo dangos naudodami 2 M8x60 mm varžtus. (Žiūrėti 3 ir 4 pav.)
- Varžtus priveržkite tiek, kad jie šiek tiek įsispautų į PR tvirtinimo plokštę. Nereikia jų per stipriai veržti.
- Prie PR tvirtinimo plokštės pritvirtinkite pasvirimo reguliavimo plokštę 2 M8x14 varžtais, veržlėmis ir poveržlėmis. (Žiūrėti 4 pav.)
- Pritvirtinkite stogo tiltelį prie pasvirimo reguliavimo plokštės 2 M10x16 varžtais, veržlėmis ir poveržlėmis. Didžiausias atstumas tarp RP tvirtinimo plokščių ir tiltelio galų neturi viršyti 150 mm (žiūrėti 1 ir 2 pav.).
- Stogo tiltelį galite paprasčiausiai pailginti įstatydami jo sekcijas viena į kitą.

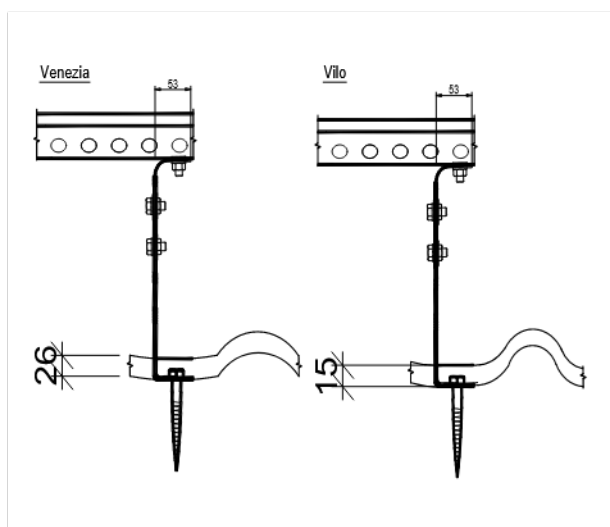

3.att.

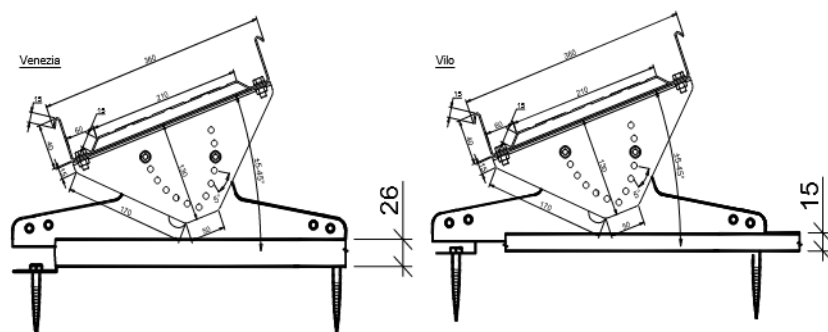

4.att.